

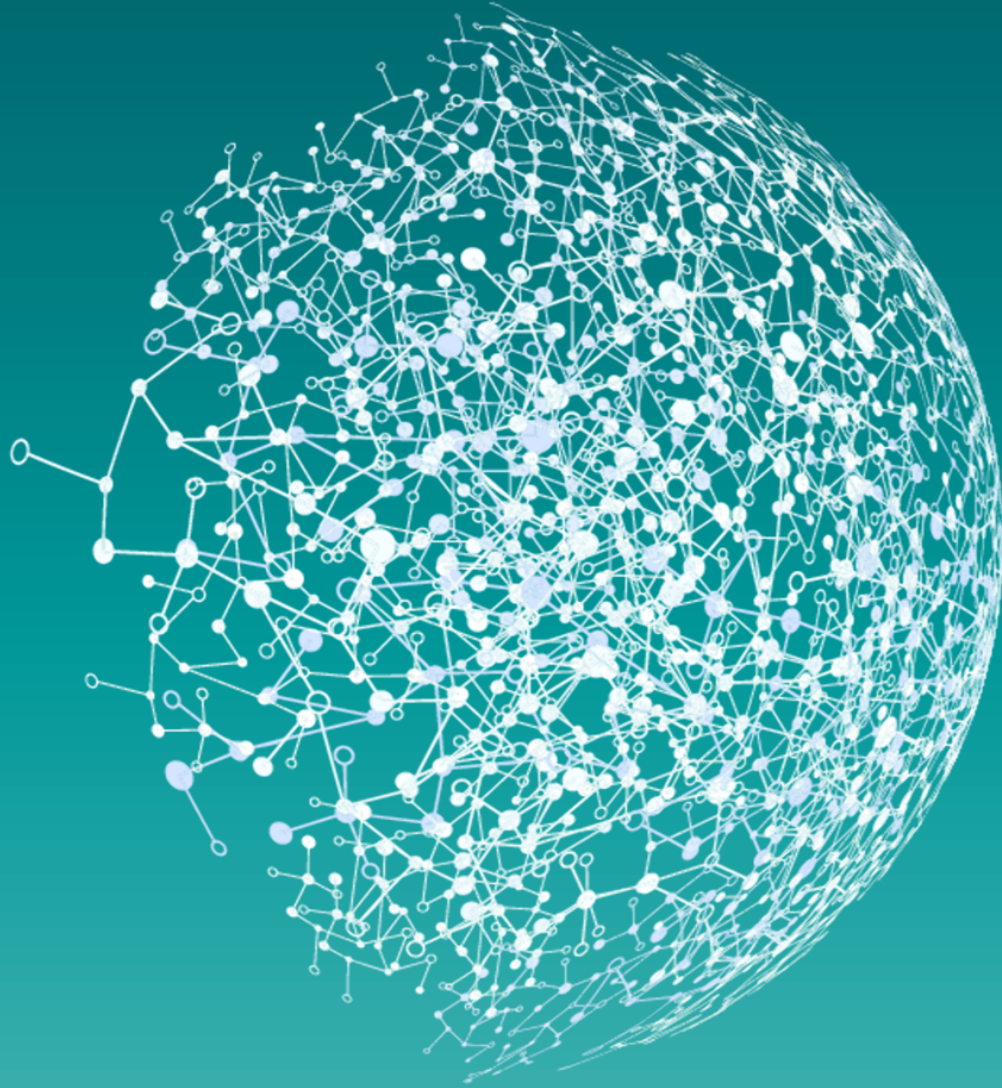

DIPARTIMENTO
PER LA TRASFORMAZIONE
DIGITALE



Action Plan

DIGITAL SKILLS TO INCREASE QUALITY AND RESILIENCE OF THE HEALTH SYSTEM IN ITALY - REFORM/SC2022/047

Project funded by the European Union via the Technical Support Instrument, managed by the European Commission Directorate General for Structural Reform Support.

09 febbraio 2024

Action Plan: finalità e struttura

Il documento di Action Plan si prefigge lo scopo di **rendere implementabile e sostenibile** la Strategia Generale di Accrescimento delle Competenze Digitali. Esso è strutturato in **7 Work Package (WP)** contenenti **checklist di azioni** concrete, mirate a fornire **conoscenze e strumenti** a supporto. Inoltre, esso è corredato da un **Network Diagram**, da un **diagramma di Gantt** e da una **Roadmap**, volti a fornire, rispettivamente: (i) una rappresentazione visiva delle **interdipendenze** tra le azioni dell'Action plan, (ii) le **tempistiche** necessarie al compimento delle azioni previste all'interno dei singoli WP e (iii) una rappresentazione visiva più ampia per collocare temporalmente le **azioni dell'Action Plan** e il **primo Ciclo del Modello a regime**.

Si fornisce di seguito una **rappresentazione sintetica delle azioni dei 7 WP**.



Action Plan: guida alla lettura

Il presente documento è **organizzato in 2 sezioni**: la prima contiene i **7 Work Package (WP)** precedentemente introdotti, ciascuno **identificato univocamente** da un **colore** e da un'**icona**, mentre la seconda è dedicata agli Allegati e contiene un **supporto alla lettura**, il **Network Diagram**, il **diagramma di Gantt** e la **Roadmap**.

Il primo paragrafo riportato di seguito presenta gli **elementi costitutivi dei WP**, mentre i successivi tre forniscono una **panoramica sulla struttura** del **Network Diagram**, del **diagramma di Gantt** e della **Roadmap**.

Elementi costitutivi dei Work Package (WP)

Ogni scheda contiene: (i) **descrizione generale del WP**, (ii) **eventuali note di contesto**, (iii) **azioni del WP**, (iv) **ID delle sotto-azioni** utili all'attuazione di tali azioni, (v) **sotto-azioni**.

Nello specifico, **ciascuna scheda è composta dalle seguenti parti**:

- un **box introduttivo** che contiene la **descrizione generale del WP** ed eventuali **ulteriori note di contesto**;
- una **tabella** che contiene i seguenti campi: (i) **AZIONE**, (ii) **ID**, (iii) **DESCRIZIONE SOTTO-AZIONE**. Le **azioni** riportate all'interno dell'apposito campo sono **numerate** attraverso la **notazione X.Y**, dove **X è il numero del WP** e **Y è il numero progressivo di ogni azione** ivi inclusa. Le **sotto-azioni** riportate in tabella sono **raggruppate per azione** e sono **identificate** univocamente da un **ID** costruito secondo la notazione **X.Y.Z**, dove la parte **X.Y** **discende dall'azione** di cui la sotto-azione fa parte, mentre **Z è il numero progressivo di ogni sotto-azione inclusa all'interno di ogni azione**.

Struttura del Network Diagram

Il **Network Diagram** descrive le **dipendenze** e le **connessioni** logiche tra le **azioni** dell'Action Plan. Tali dipendenze sono poi descritte a livello temporale all'interno del Diagramma di Gantt.

Struttura del diagramma di Gantt

Il **diagramma di Gantt** descrive la **durata temporale dedicata all'attuazione di ogni azione** dell'Action Plan. Il diagramma mostra un intervallo temporale di **10 mesi**. Le azioni sono rappresentate dal **colore del WP di appartenenza** e dal **loro numero identificativo**. L'**ordine di comparsa** delle azioni all'interno del Gantt è dettato da una **logica di consequenzialità temporale**.

Struttura della Roadmap

La **Roadmap** contiene le principali **Milestone** per l'attuazione della Strategia Generale di Accrescimento delle Competenze Digitali in un orizzonte temporale di **22 mesi**. Sono presenti tre sezioni: una relativa al periodo temporale dedicato all'**attuazione dei 7 WP dell'Action Plan** (10 mesi), una relativa al periodo temporale di attuazione delle **attività propedeutiche all'avvio del primo Ciclo di Vita del Modello a regime** (5 mesi) e una relativa all'attuazione del **primo Ciclo di Vita del Modello a regime** (7 mesi). Tale ripartizione in sezioni è esplicitata attraverso un **codice colore**, la cui **legenda** è riportata a inizio pagina. Per ogni Milestone è indicato il suo **numero progressivo** e il **termine temporale ultimo** per il suo raggiungimento. Tali Milestone non sono distribuite lungo la Roadmap in modo proporzionale al tempo che intercorre tra loro, allo scopo di garantire una maggiore leggibilità.



WP 1 - Promozione e disseminazione verso gli stakeholder chiave e loro ingaggio

INFORMAZIONI GENERALI SUL WP 1

Il WP 1 definisce le azioni per la **progettazione** e la **realizzazione** delle **attività di promozione e disseminazione** dei contenuti e degli obiettivi della **Strategia** Generale di Accrescimento delle Competenze Digitali e per definire le **modalità di coinvolgimento** delle **Federazioni degli Ordini delle Professioni Sanitarie**.

Tali azioni dovranno essere **raccordate con** il Modulo formativo contenuto all'interno del **Piano di Formazione Nazionale per il 2024** redatto dal ProMIS e presentato alle Regioni/PPAA nel novembre 2023, riguardante la **divulgazione dei Deliverable** prodotti nel contesto del **progetto TSI Digital Skills** alle Regioni/PPAA.

AZIONE 1.1: definire le modalità di gestione degli stakeholder

ID	DESCRIZIONE SOTTO-AZIONE
1.1.1	Stesura della lista degli stakeholder
1.1.2	Classificazione degli stakeholder individuati
1.1.3	Analisi, per ogni classe di stakeholder, dei bisogni di conoscenza e di coinvolgimento nelle attività
1.1.4	Definizione, per ogni classe di stakeholder, degli obiettivi di comunicazione

AZIONE 1.2: progettare le attività di promozione e disseminazione

ID	DESCRIZIONE SOTTO-AZIONE
1.2.1	Definizione dei contenuti e dei canali di promozione e disseminazione per ogni classe di stakeholder
1.2.2	Pianificazione e programmazione delle attività di promozione e disseminazione
1.2.3	Progettazione degli strumenti di comunicazione digitali (ad es. sito internet, social network, newsletter)
1.2.4	Progettazione delle campagne stampa (ad es. locandine, inserzioni pubblicitarie, spot promozionali, articoli)
1.2.5	Progettazione degli interventi divulgativi (ad es. seminari, convegni, webinar, workshop)
1.2.6	Predisposizione e rilascio del Piano di Comunicazione

AZIONE 1.3: implementare le attività di promozione e disseminazione

ID	DESCRIZIONE SOTTO-AZIONE
1.3.1	Realizzazione e impiego degli strumenti di comunicazione digitali (ad es. sito internet, social network, newsletter)
1.3.2	Realizzazione e impiego delle campagne stampa (ad es. locandine, inserzioni pubblicitarie, spot promozionali, articoli)
1.3.3	Realizzazione e impiego degli interventi divulgativi (ad es. seminari, convegni, webinar, workshop)

AZIONE 1.4: definire le modalità di coinvolgimento delle Federazioni degli Ordini delle Professioni Sanitarie

ID	DESCRIZIONE SOTTO-AZIONE
1.4.1	Presentazione della Strategia alla Direzione generale delle professioni sanitarie e delle risorse umane del SSN (DGPROF)
1.4.2	Stesura della lista delle Federazioni e dei relativi referenti nazionali
1.4.3	Realizzazione della comunicazione istituzionale rivolta alle Federazioni
1.4.4	Presentazione della Strategia alle Federazioni e descrizione del loro ruolo atteso



WP 2 - Call to action agli stakeholder chiave

INFORMAZIONI GENERALI SUL WP 2

Il WP 2 definisce le azioni per la realizzazione della **call to action** rivolta alle **Regioni/PPAA** e alle **Federazioni degli Ordini delle Professioni Sanitarie**.

AZIONE 2.1: effettuare la call to action alle Regioni/PPAA

ID	DESCRIZIONE SOTTO-AZIONE
2.1.1	Individuazione dei criteri utili alla selezione di una o più Regioni Pilota
2.1.2	Definizione del protocollo tecnico-amministrativo per la sperimentazione
2.1.3	Pubblicazione di un avviso alle Regioni per l'individuazione della/e Regione/i Pilota

AZIONE 2.2: effettuare la call to action alle Federazioni degli Ordini delle Professioni Sanitarie

ID	DESCRIZIONE SOTTO-AZIONE
2.2.1	Individuazione di almeno un referente operativo per ogni Federazione degli Ordini delle Professioni Sanitarie
2.2.2	Svolgimento di un programma di training sul Modello del Ciclo di Vita del Digital Upskilling rivolto alle Federazioni
2.2.3	Selezione di un sottoinsieme di Federazioni da coinvolgere nella sperimentazione nella/e Regione/i Pilota
2.2.4	Identificazione dei referenti regionali delle Federazioni degli Ordini delle Professioni Sanitarie Pilota



WP 3 - Preparazione alla sperimentazione

INFORMAZIONI GENERALI SUL WP 3

Il WP 3 definisce le azioni per la formazione di un **Comitato di sperimentazione** e per la creazione delle **Matrici di Indirizzo**, delle **Digital Personas** e del **Catalogo di Educazione in Sanità Digitale sperimentale**.

AZIONE 3.1: creare il Comitato di sperimentazione e il modello di governance trasversale

ID	DESCRIZIONE SOTTO-AZIONE
3.1.1	Individuazione dei potenziali membri del Comitato di sperimentazione
3.1.2	Creazione del Comitato di sperimentazione
3.1.3	Definizione del modello di governance per l'attuazione delle azioni legate alla sperimentazione e alla prototipazione

AZIONE 3.2: generare il Pilota delle Matrici di Indirizzo e delle Digital Personas

ID	DESCRIZIONE SOTTO-AZIONE
3.2.1	Generazione del Pilota della Matrice delle Professioni per le Federazioni degli Ordini delle Professioni Sanitarie Pilota
3.2.2	Generazione del Pilota della Matrice dei ruoli per le Federazioni Pilota
3.2.3	Generazione del Pilota della Matrice generazionale per le Federazioni Pilota
3.2.4	Generazione del Pilota delle Digital Personas per le Federazioni Pilota
3.2.5	Analisi degli output ottenuti ed eventuale retuning del modello finale di generazione delle Matrici e delle Digital Personas

AZIONE 3.3: generare la versione integrale delle Matrici di Indirizzo e delle Digital Personas

ID	DESCRIZIONE SOTTO-AZIONE
3.3.1	Condivisione del Pilota delle Matrici di Indirizzo con le restanti Federazioni degli Ordini delle Professioni Sanitarie
3.3.2	Condivisione del Pilota delle Digital Personas con le restanti Federazioni
3.3.3	Generazione della versione integrale della Matrice delle Professioni
3.3.4	Generazione della versione integrale della Matrice dei ruoli
3.3.5	Generazione della versione integrale della Matrice generazionale
3.3.6	Generazione della versione integrale della Digital Personas

AZIONE 3.4: generare il Catalogo di Educazione in Sanità Digitale a supporto della sperimentazione

ID	DESCRIZIONE SOTTO-AZIONE
3.4.1	Generazione e rilascio del Catalogo di Educazione in Sanità Digitale sperimentale per la/e Regione/i Pilota
3.4.2	Condivisione del Catalogo sperimentale con i referenti della/e Regione/i Pilota e raccolta degli eventuali feedback
3.4.3	Integrazione del Catalogo sperimentale in ottica di raccordo con il Portfolio nazionale delle Competenze Digitali

AZIONE 3.5: generare il Catalogo nazionale di Educazione in Sanità Digitale

ID	DESCRIZIONE SOTTO-AZIONE
3.5.1	Creazione e rilascio di una prima versione del Catalogo nazionale di Educazione in Sanità Digitale



WP 4 - Sperimentazione (1/2)

INFORMAZIONI GENERALI SUL WP 4

Il WP 4 definisce le azioni per l'**implementazione** della **sperimentazione**. Nello specifico, definisce le azioni per la **costruzione del modello di governo integrato** a livello regionale e aziendale, per l'implementazione delle attività di **onboarding e training** dei soggetti coinvolti nella sperimentazione, per la **definizione degli obiettivi individuali di ESD**, per l'implementazione delle fasi di **pianificazione ed esecuzione** delle attività formative, per l'implementazione delle attività di **monitoraggio** sul **breve termine** e per il disegno del protocollo di **monitoraggio** per il **lungo termine** e, infine, per l'analisi degli **esiti della sperimentazione**.

Alcune delle azioni del WP 4 potrebbero essere **già ricomprese nei processi di erogazione della formazione** in essere sui diversi livelli; è, pertanto, suggerito l'**allineamento tra tali processi e quanto qui delineato**.

AZIONE 4.1: costruire il modello di governo integrato a livello regionale e aziendale

ID	DESCRIZIONE SOTTO-AZIONE
4.1.1	Istituzione del Comitato tecnico digitale regionale per l'Educazione in Sanità Digitale nella/e Regione/i Pilota
4.1.2	Identificazione delle Aziende da coinvolgere nella sperimentazione
4.1.3	Istituzione del Gruppo di Lavoro aziendale per l'Educazione in Sanità Digitale nelle Aziende Pilota
4.1.4	Individuazione dei Dipartimenti/UO/UOC e delle relative articolazioni territoriali delle Federazioni degli Ordini delle Professioni Sanitarie da coinvolgere nella sperimentazione
4.1.5	Nomina dei Progettisti della formazione in Sanità Digitale
4.1.6	Organizzazione dell'incontro nazionale di kickoff della sperimentazione indirizzato alla/e Regione/i Pilota e alle Aziende Pilota

AZIONE 4.2: effettuare le attività di onboarding e training dei soggetti coinvolti nella sperimentazione

ID	DESCRIZIONE SOTTO-AZIONE
4.2.1	Progettazione del programma di onboarding e di training rivolto ai soggetti coinvolti nella sperimentazione
4.2.2	Rilascio del toolkit necessario all'attuazione della sperimentazione
4.2.3	Realizzazione delle attività di onboarding e di training rivolte ai soggetti coinvolti nella sperimentazione

AZIONE 4.3: definire gli obiettivi individuali di ESD

ID	DESCRIZIONE SOTTO-AZIONE
4.3.1	Micro-training sul funzionamento del Modello rivolto ai professionisti sanitari e sociosanitari coinvolti nella sperimentazione
4.3.2	Associazione del profilo di ogni professionista coinvolto nella sperimentazione alla Digital Personas di riferimento
4.3.3	Skill inventory per la valutazione iniziale delle competenze di ogni professionista coinvolto nella sperimentazione
4.3.4	Definizione degli obiettivi individuali di ESD di ogni professionista coinvolto nella sperimentazione
4.3.5	Definizione del debito orario per ogni professionista coinvolto nella sperimentazione

AZIONE 4.4: effettuare la fase preparatoria della Pianificazione delle attività formative in ESD

ID	DESCRIZIONE SOTTO-AZIONE
4.4.1	Aggregazione, a livello aziendale e regionale, dei dati relativi al fabbisogno formativo dei professionisti sanitari e sociosanitari coinvolti nella sperimentazione
4.4.2	Analisi dell'Agenda Digitale regionale e aziendale, dei progetti attivi e del GAP di competenze digitali dei professionisti
4.4.3	Definizione degli obiettivi formativi aggregati sulla base dell'analisi dei relativi fabbisogni

AZIONE 4.5: effettuare la fase formativa della Pianificazione delle attività formative in ESD

ID	DESCRIZIONE SOTTO-AZIONE
4.5.1	Individuazione dei pacchetti formativi a livello regionale
4.5.2	Individuazione degli interventi formativi da demandare a livello aziendale e/o dipartimentale
4.5.3	Analisi del Catalogo di Educazione in Sanità Digitale sperimentale
4.5.4	Definizione degli interventi riutilizzabili attingendo al Catalogo di Educazione in Sanità Digitale sperimentale e di quelle che necessitano di essere creati ex novo



WP 4 - Sperimentazione (2/2)

AZIONE 4.6: effettuare la fase di accompagnamento della Pianificazione delle attività formative in ESD

ID	DESCRIZIONE SOTTO-AZIONE
4.6.1	Individuazione degli interventi formativi che necessitano di una fase di accompagnamento
4.6.2	Definizione dei contenuti e delle modalità di svolgimento della fase di accompagnamento per ogni intervento, nonché dei soggetti deputati a tale attività (ad es. SME)

AZIONE 4.7: effettuare la fase di valutazione della Pianificazione delle attività formative in ESD

ID	DESCRIZIONE SOTTO-AZIONE
4.7.1	Disegno del processo di valutazione di ogni intervento formativo e definizione delle relative misure e metriche

AZIONE 4.8: effettuare la Fase di Esecuzione delle attività formative in ESD

ID	DESCRIZIONE SOTTO-AZIONE
4.8.1	Implementazione di tutte le attività e di tutti i processi necessari alla realizzazione delle iniziative di ESD
4.8.2	Applicazione del sistema di controllo atto a verificare che le iniziative formative siano pianificate nei tempi adeguati e raggiungendo i destinatari previsti

AZIONE 4.9: effettuare le attività di monitoraggio sul breve termine

ID	DESCRIZIONE SOTTO-AZIONE
4.9.1	Selezione degli interventi formativi che si intende monitorare
4.9.2	Realizzazione degli strumenti di monitoraggio previsti dal modello di Kirkpatrick per gli ambiti Reazione e Apprendimento
4.9.3	Impiego degli strumenti di monitoraggio previsti dal modello di Kirkpatrick per gli ambiti Reazione e Apprendimento

AZIONE 4.10: disegnare il protocollo e gli strumenti di monitoraggio per il lungo termine

ID	DESCRIZIONE SOTTO-AZIONE
4.10.1	Disegno del protocollo di monitoraggio e dei relativi strumenti previsti dal modello di Kirkpatrick per gli ambiti Comportamento e Impatto

AZIONE 4.11: analizzare gli esiti della sperimentazione

ID	DESCRIZIONE SOTTO-AZIONE
4.11.1	Comunicazione dai livelli locali al livello centrale dei risultati della sperimentazione
4.11.2	Analisi dei risultati della sperimentazione nella/e Regione/i Pilota
4.11.3	Individuazione di eventuali azioni correttive e raccomandazioni
4.11.4	Rilascio dell'analisi degli esiti della sperimentazione



WP 5 - Prototipazione (1/3)

INFORMAZIONI GENERALI SUL WP 5

Il WP 5 definisce le azioni per la creazione di un **prototipo** a supporto della gestione del Programma di Educazione in Sanità Digitale, mediante preventivo **confronto** tra quanto descritto all'interno dello **Studio di fattibilità** della piattaforma a supporto della ESD e quanto emerso dalla fase di **sperimentazione**.

AZIONE 5.1: creare il prototipo per la Fase di Disegno - generazione e aggiornamento del Portfolio

ID	DESCRIZIONE SOTTO-AZIONE
5.1.1	Generazione del prototipo digitale del Portfolio nazionale delle Competenze Digitali
5.1.2	Definizione e implementazione del prototipo della funzione di aggiornamento del Portfolio
5.1.3	Test e validazione del prototipo

AZIONE 5.2: creare il prototipo per la Fase di Indirizzo - gestione delle Matrici e delle Digital Personas

ID	DESCRIZIONE SOTTO-AZIONE
5.2.1	Consolidamento dei processi di generazione e modifica delle Matrici di Indirizzo e delle Digital Personas definiti nello Studio di fattibilità della piattaforma a supporto della ESD, tramite confronto con quanto emerso dalla sperimentazione
5.2.2	Generazione del prototipo digitale della versione integrale delle Matrici di Indirizzo e delle Digital Personas
5.2.3	Definizione e implementazione del prototipo della funzione di modifica delle Matrici di Indirizzo e delle Digital Personas
5.2.4	Test e validazione del prototipo

AZIONE 5.3: creare il prototipo per la Fase di Indirizzo - assegnazione degli obiettivi individuali di ESD

ID	DESCRIZIONE SOTTO-AZIONE
5.3.1	Consolidamento dei processi di assegnazione degli obiettivi individuali di ESD definiti nello Studio di fattibilità della piattaforma a supporto della ESD, tramite confronto con quanto emerso dalla sperimentazione
5.3.2	Definizione e implementazione del prototipo della funzione di associazione del professionista ad una colonna specifica di ogni Matrice di Indirizzo in funzione dei propri dati personali (professione, ruolo, età)
5.3.3	Definizione e implementazione del prototipo della funzione di calcolo finalizzata all'associazione del professionista alla Digital Personas di riferimento
5.3.4	Generazione del prototipo digitale degli strumenti necessari all'assegnazione del livello di padronanza EQF del professionista per ogni Linea del Portfolio (auto-assegnazione del livello EQF, questionari di etero-valutazione, scheda di raccolta delle certificazioni in ambito Sanità Digitale)
5.3.5	Definizione e implementazione del prototipo della funzione di assegnazione del livello di padronanza EQF del professionista per ogni Linea del Portfolio
5.3.6	Definizione e implementazione del prototipo della funzione di calcolo dello scostamento tra il livello di padronanza del professionista per ogni Dimensione del Portfolio e la Digital Personas associata
5.3.7	Definizione e implementazione del prototipo della funzione di rappresentazione dello scostamento tra il livello di padronanza del professionista per ogni Dimensione del Portfolio e la Digital Personas associata attraverso grafico a ragnò (Radar delle competenze)
5.3.8	Test e validazione del prototipo

AZIONE 5.4: creare il prototipo per la Fase di Pianificazione - prioritizzazione del Portfolio

ID	DESCRIZIONE SOTTO-AZIONE
5.4.1	Definizione e implementazione del prototipo della funzione di prioritizzazione del Portfolio
5.4.2	Test e validazione del prototipo



WP 5 - Prototipazione (2/3)

AZIONE 5.5: creare il prototipo per la Fase di Pianificazione - generazione e aggiornamento del Catalogo

ID	DESCRIZIONE SOTTO-AZIONE
5.5.1	Consolidamento dei processi di creazione del Catalogo nazionale di Educazione in Sanità Digitale definiti nello Studio di fattibilità della piattaforma a supporto della ESD, tramite confronto con quanto emerso dalla sperimentazione
5.5.2	Definizione e implementazione del prototipo della funzione di compilazione delle Tabelle di scheda informativa degli eventi formativi
5.5.3	Definizione e implementazione del prototipo della funzione di generazione del Catalogo
5.5.4	Definizione e implementazione del prototipo della funzione di aggiornamento del Catalogo
5.5.5	Test e validazione del prototipo

AZIONE 5.6: creare il prototipo per la Fase di Pianificazione - definizione del debito orario

ID	DESCRIZIONE SOTTO-AZIONE
5.6.1	Definizione e implementazione del prototipo della funzione di definizione del debito orario per ogni livello di padronanza EQF
5.6.2	Definizione e implementazione del prototipo della funzione di associazione del debito orario in funzione del livello di padronanza EQF del professionista
5.6.3	Test e validazione del prototipo

AZIONE 5.7: creare il prototipo per la Fase di Esecuzione - calcolo del debito orario individuale residuo

ID	DESCRIZIONE SOTTO-AZIONE
5.7.1	Definizione e implementazione del prototipo della funzione di raccolta dei documenti di partecipazione agli eventi formativi
5.7.2	Definizione e implementazione del prototipo della funzione di calcolo del debito orario individuale residuo in funzione delle ore fruite
5.7.3	Test e validazione del prototipo

AZIONE 5.8: creare il prototipo per la Fase di Monitoraggio - generazione dei questionari

ID	DESCRIZIONE SOTTO-AZIONE
5.8.1	Consolidamento dei processi di generazione degli strumenti di monitoraggio a breve termine definiti nello Studio di fattibilità, tramite confronto con quanto emerso dalla sperimentazione
5.8.2	Consolidamento dei processi di generazione degli strumenti di monitoraggio a lungo termine definiti nello Studio di fattibilità, tramite confronto con quanto disegnato nel corso della sperimentazione
5.8.3	Generazione del prototipo digitale degli strumenti di monitoraggio del modello di Kirkpatrick per gli ambiti Reazione, Apprendimento, Comportamento e Impatto
5.8.4	Test e validazione del prototipo

AZIONE 5.9: creare il prototipo per la Fase di Monitoraggio - compilazione dei questionari

ID	DESCRIZIONE SOTTO-AZIONE
5.9.1	Definizione e implementazione del prototipo della funzione di compilazione degli strumenti di monitoraggio
5.9.2	Definizione e implementazione del prototipo delle funzioni di calcolo del risultato emerso dalla compilazione degli strumenti di monitoraggio
5.9.3	Definizione e implementazione del prototipo delle funzioni di calcolo aggregato del risultato emerso dalla compilazione degli strumenti di monitoraggio
5.9.4	Test e validazione del prototipo

AZIONE 5.10: formalizzare i processi di interscambio informativo

ID	DESCRIZIONE SOTTO-AZIONE
5.10.1	Formalizzazione dei processi di interscambio informativo tra i livelli nazionale, regionale, aziendale, dipartimentale e individuale
5.10.2	Formalizzazione dei processi di interscambio informativo con eventuali sistemi terzi



WP 5 - Prototipazione (3/3)

AZIONE 5.11: creare, testare e collaudare il prototipo complessivo

ID	DESCRIZIONE SOTTO-AZIONE
5.11.1	Design delle interdipendenze tra i diversi prototipi sviluppati
5.11.2	Integrazione dei diversi prototipi sviluppati e creazione di un prototipo complessivo che racchiuda tutte le funzionalità desiderate
5.11.3	Test, collaudo e rilascio del prototipo complessivo



WP 6 - Istituzionalizzazione

INFORMAZIONI GENERALI SUL WP 6

Il WP 6 definisce le azioni per la realizzazione del processo di **istituzionalizzazione** del **Modello del Ciclo di Vita del Digital Upskilling**.

AZIONE 6.1: istituzionalizzare il Modello del Ciclo di Vita del Digital Upskilling mediante atto formale

ID	DESCRIZIONE SOTTO-AZIONE
6.1.1	Definizione del percorso istituzionale finalizzato alla formalizzazione del Modello del Ciclo di Vita del Digital Upskilling
6.1.2	Formalizzazione e produzione degli strumenti regolatori finalizzati all'attuazione del percorso istituzionale definito
6.1.3	Revisione e approvazione degli strumenti regolatori realizzati
6.1.4	Pubblicazione della versione definitiva degli strumenti regolatori realizzati
6.1.5	Recepimento da parte delle Regioni/PPAA delle disposizioni dettate mediante gli strumenti regolatori pubblicati



WP 7 - Definizione fabbisogni

INFORMAZIONI GENERALI SUL WP 7

Il WP 7 definisce le azioni per l'**identificazione della strategia di sourcing** e per la **quantificazione delle risorse** per la **promozione** e la **disseminazione**, per la **sperimentazione** e la **prototipazione** e, infine, per la **gestione del modello a regime**.

AZIONE 7.1: identificare la strategia di sourcing e le risorse per la promozione e la disseminazione

ID	DESCRIZIONE SOTTO-AZIONE
7.1.1	Identificazione della strategia di sourcing per la promozione e la disseminazione tramite la creazione di un Tavolo di lavoro dedicato
7.1.2	Identificazione delle risorse (persone, strumenti, fondi) per le attività di promozione e disseminazione
7.1.3	Identificazione delle modalità di procurement delle risorse individuate per le attività di promozione e disseminazione

AZIONE 7.2: identificare la strategia di sourcing e le risorse per la sperimentazione e la prototipazione

ID	DESCRIZIONE SOTTO-AZIONE
7.2.1	Identificazione della strategia di sourcing per la sperimentazione e la prototipazione tramite la creazione di un Tavolo di lavoro dedicato
7.2.2	Identificazione delle risorse (persone, strumenti, fondi) per la sperimentazione e la prototipazione
7.2.3	Identificazione delle modalità di procurement delle risorse individuate per la sperimentazione e la prototipazione
7.2.4	Ripartizione delle risorse individuate per l'attuazione di ogni azione dell'Action Plan

AZIONE 7.3: identificare la strategia di sourcing e le risorse per la gestione del modello a regime

ID	DESCRIZIONE SOTTO-AZIONE
7.3.1	Identificazione della strategia di sourcing per la gestione del modello a regime tramite la creazione di un Tavolo di lavoro dedicato
7.3.2	Identificazione delle risorse (persone, strumenti, fondi) per la gestione del modello a regime
7.3.3	Identificazione delle risorse (persone, strumenti, fondi) specificatamente dedicate agli interventi di change management
7.3.4	Identificazione delle modalità di procurement delle risorse individuate per la gestione del modello a regime e per gli interventi di change management
7.3.5	Ripartizione delle risorse individuate su ogni livello del Sistema di governo del Modello del Ciclo di Vita del Digital Upskilling



Supporto alla lettura degli allegati

- Compendio delle azioni dell'Action Plan
- Manuale di lettura del Network Diagram



Network Diagram



Diagramma di Gantt



Roadmap





Supporto alla lettura degli allegati

Compendio delle azioni dell'Action Plan

Si riporta di seguito il **compendio delle azioni dell'Action Plan**, allo scopo di **facilitare la lettura** del Network Diagram e del Diagramma di Gantt. Le azioni sono **elencate secondo l'ordine di comparsa** (logico-temporale) che si ritrova all'interno dei due allegati sopra citati.

ID	AZIONE
6.1	Istituzionalizzare il Modello del Ciclo di Vita del Digital Upskilling mediante atto formale
7.3	Identificare la strategia di sourcing e le risorse per la gestione del modello a regime
7.1	Identificare la strategia di sourcing e le risorse per la promozione e la disseminazione
7.2	Identificare la strategia di sourcing e le risorse per la sperimentazione e la prototipazione
1.1	Definire le modalità di gestione degli stakeholder
1.2	Progettare le attività di promozione e disseminazione
1.3	Implementare le attività di promozione e disseminazione
1.4	Definire le modalità di coinvolgimento delle Federazioni degli Ordini delle Professioni Sanitarie
2.1	Effettuare la call to action alle Regioni/PPAA
3.1	Creare il Comitato di sperimentazione e il modello di governance trasversale
2.2	Effettuare la call to action alle Federazioni degli Ordini delle Professioni Sanitarie
3.2	Generare il Pilota delle Matrici di Indirizzo e delle Digital Personas
3.4	Generare il Catalogo di Educazione in Sanità Digitale a supporto della sperimentazione
4.1	Costruire il modello di governo integrato a livello regionale e aziendale
5.1	Creare il prototipo per la Fase di Disegno - generazione e aggiornamento del Portfolio
3.5	Generare il Catalogo nazionale di Educazione in Sanità Digitale
5.4	Creare il prototipo per la Fase di Pianificazione - prioritizzazione del Portfolio
3.3	Generare la versione integrale delle Matrici di Indirizzo e delle Digital Personas
4.2	Effettuare le attività di onboarding e training dei soggetti coinvolti nella sperimentazione
5.2	Creare il prototipo per la Fase di Indirizzo - gestione delle Matrici e delle Digital Personas
4.3	Definire gli obiettivi individuali di ESD
4.7	Effettuare la fase di valutazione della Pianificazione delle attività formative in ESD
4.10	Disegnare il protocollo e gli strumenti di monitoraggio per il lungo termine
5.3	Creare il prototipo per la Fase di Indirizzo - assegnazione degli obiettivi individuali di ESD
4.4	Effettuare la fase preparatoria della Pianificazione delle attività formative in ESD
5.6	Creare il prototipo per la Fase di Pianificazione - definizione del debito orario
4.5	Effettuare la fase formativa della Pianificazione delle attività formative in ESD
5.7	Creare il prototipo per la Fase di Esecuzione - calcolo del debito orario individuale residuo
5.5	Creare il prototipo per la Fase di Pianificazione - generazione e aggiornamento del Catalogo
4.6	Effettuare la fase di accompagnamento della Pianificazione delle attività formative in ESD
4.8	Effettuare la Fase di Esecuzione delle attività formative in ESD
4.9	Effettuare le attività di monitoraggio sul breve termine
4.11	Analizzare gli esiti della sperimentazione
5.8	Creare il prototipo per la Fase di Monitoraggio - generazione dei questionari
5.9	Creare il prototipo per la Fase di Monitoraggio - compilazione dei questionari
5.10	Formalizzare i processi di interscambio informativo
5.11	Creare, testare e collaudare il prototipo complessivo



Supporto alla lettura degli allegati

Manuale di lettura del Network Diagram

Il **Network Diagram** descrive le **dipendenze** e le **connessioni** tra le **azioni** dell'Action Plan. Costituisce una vera e propria guida grafica all'attuazione delle azioni, esplicitandone le propedeuticità e le relazioni logiche che le interconnettono. Ogni azione è rappresentata da un **box del colore del WP di appartenenza**, in cui è riportato il **numero identificativo (ID) dell'azione**; le azioni 6.1 e 7.3, che sono di **supporto all'attuazione dell'intero Action Plan** e non connesse ad altre, sono rappresentate tramite un **box con contorno nero tratteggiato**. Si riporta di seguito un esempio di tali rappresentazioni:



Le dipendenze tra le azioni sono rappresentate attraverso appositi **connettori a freccia, continui o tratteggiati**, le cui biforcazioni si articolano in una logica di «and» e mai di «or».

Le **connessioni continue** forniscono informazioni sulla **propedeuticità** di certe azioni rispetto ad altre, in una logica **finish-to-start**. Si riporta di seguito un esempio di connessione continua:

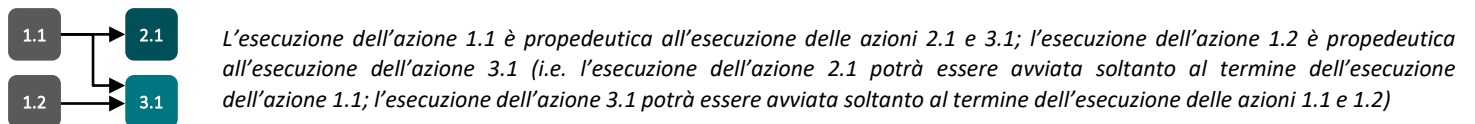

Le **connessioni tratteggiate** forniscono informazioni sulla **propedeuticità dell'avvio** di certe azioni rispetto ad altre, senza precludere che, dopo un certo lasso di tempo, queste **possano essere attuate in parallelo**. Si riporta di seguito un esempio di connessione tratteggiata:

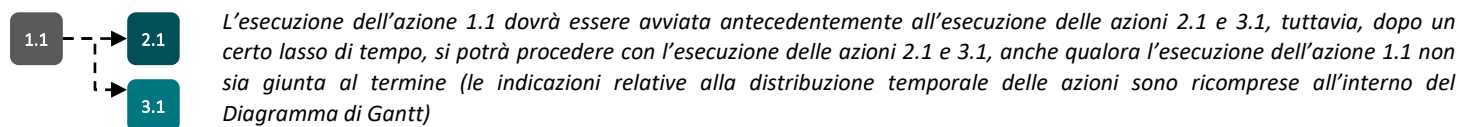

Le **freccie turchesi** sono adottate per facilitare la lettura del diagramma e indicano una connessione che **«scavalca» le frecce nere**. Si riporta di seguito un esempio di tale casistica:

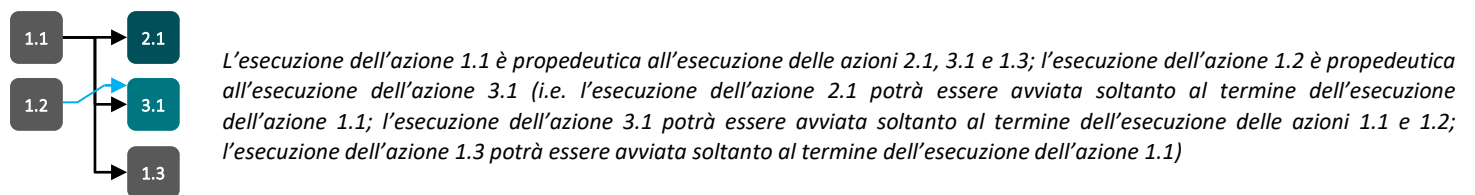

Nel complesso, il diagramma è suddiviso in **colonne**. Ogni colonna contiene le **azioni che possono essere attuate in parallelo**, in quanto non direttamente dipendenti tra loro. Si riporta di seguito un esempio:

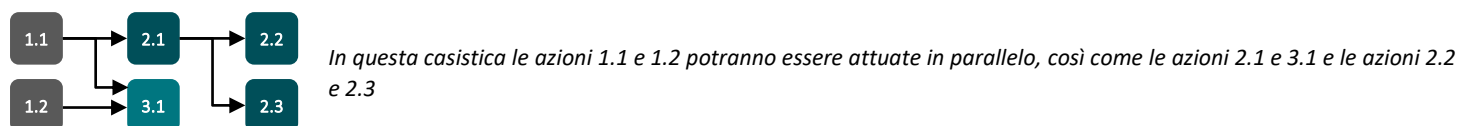

Il diagramma si divide in **due sezioni** separate da una **linea tratteggiata** e legate tra loro attraverso le **connessioni descritte dalle sfere colorate** presenti al termine della parte superiore e all'inizio della parte inferiore. Si riporta di seguito un esemplificativo di tale tipologia di connessione:

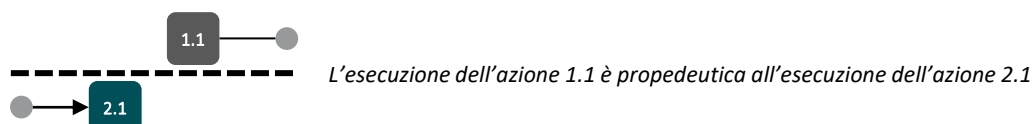

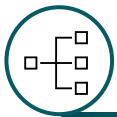

Network Diagram





Diagramma di Gantt



Il primo tratto di Roadmap (mese 1 - mese 10) è dedicato all'**attuazione dei 7 WP**, le cui azioni sono mappate nel Network Diagram e calendarizzate nel diagramma di Gantt. Le Milestone comprese nel secondo e terzo tratto (mese 11 - mese 22), al contrario, **descrivono in modo non definitivo le attività per l'avvio ed il compimento del primo Ciclo di Vita del Digital Upskilling**, come da documento di Strategia. Tali Milestone **potranno essere soggette a variazioni** a seguito degli esiti della sperimentazione e dell'istituzionalizzazione.

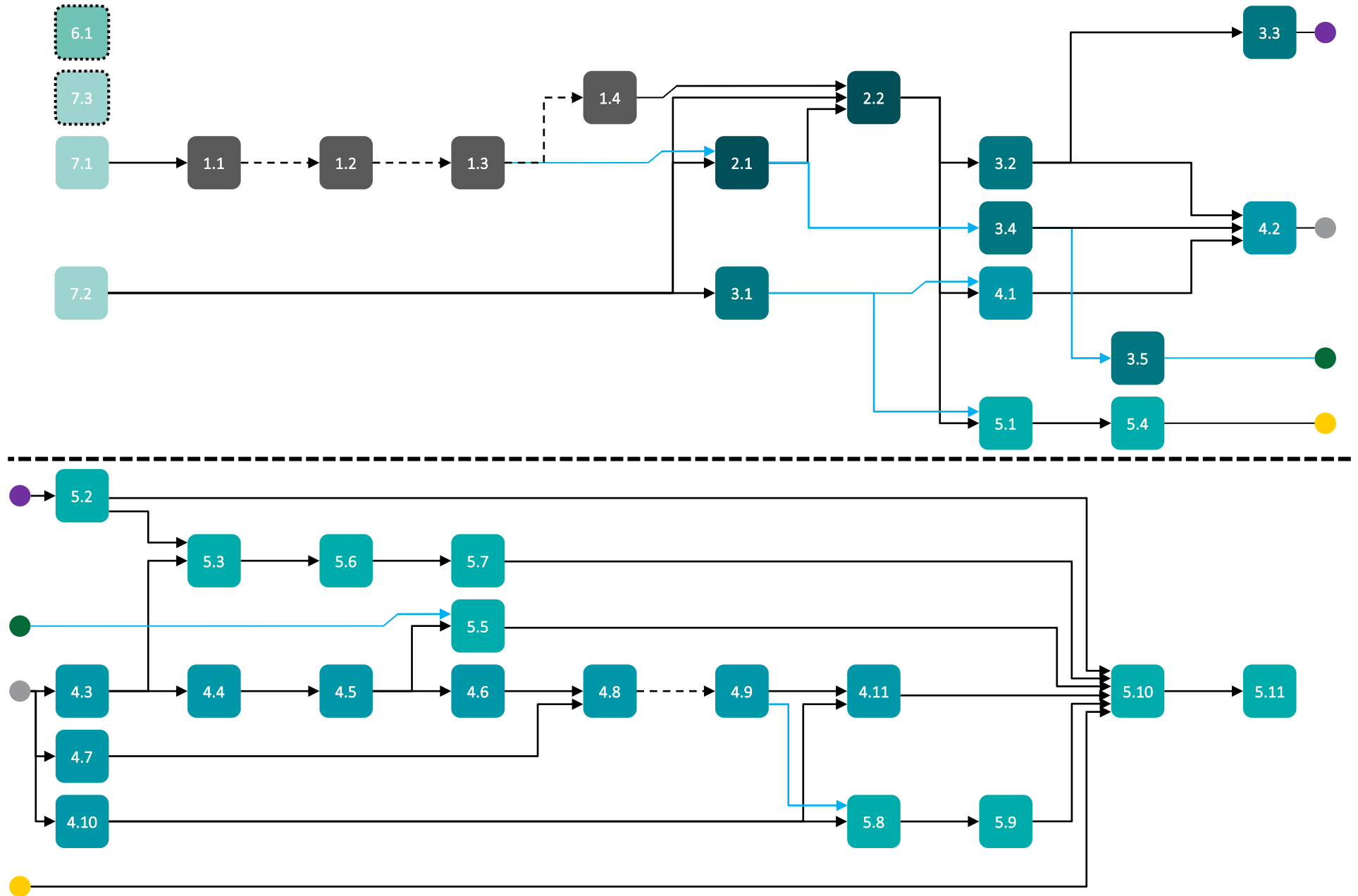
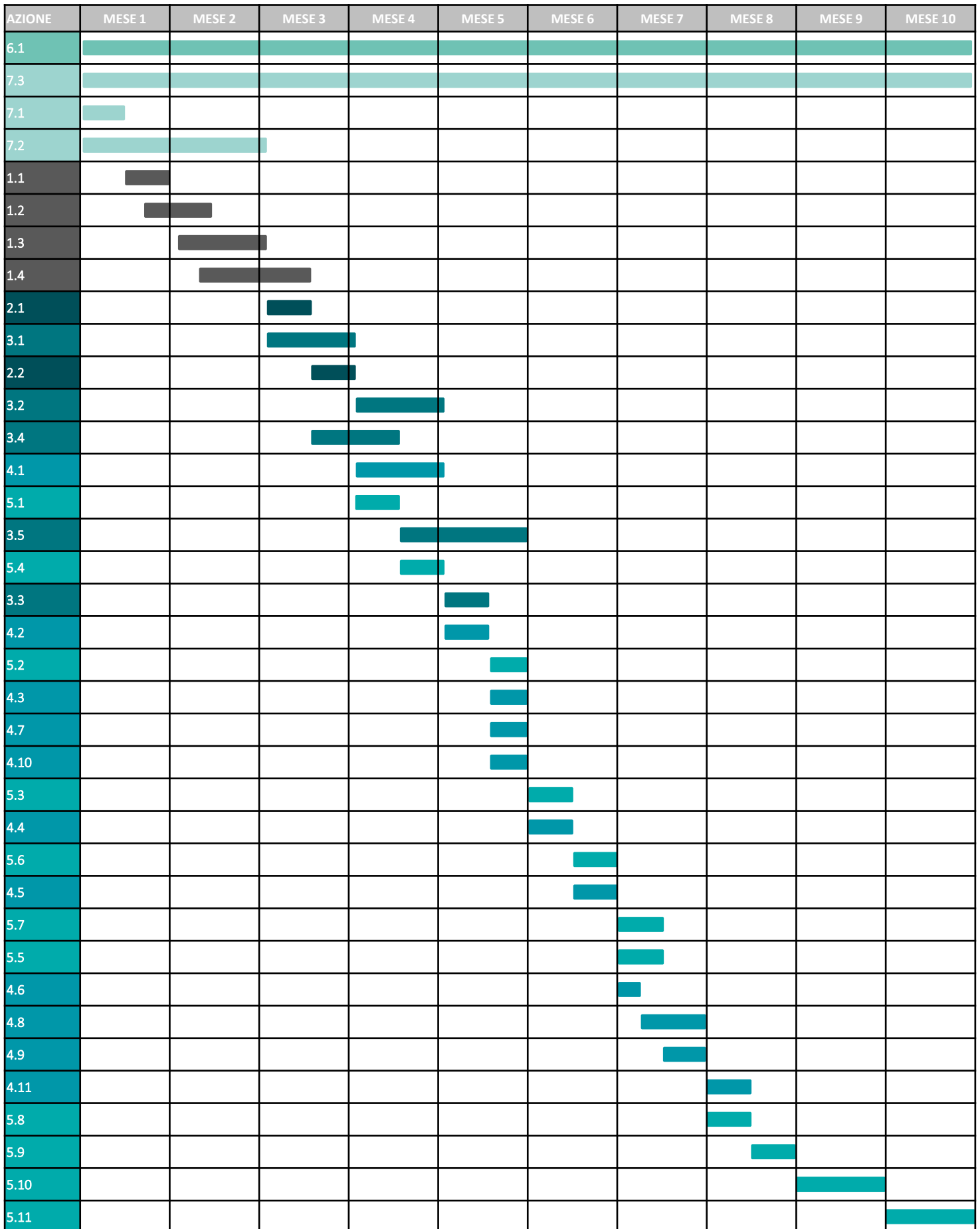